



ТЕХНИЧЕСКО ЗАДАНИЕ

За

"Изработка, доставка и монтаж на офис мебели"

Мебели за офис обзавеждане

- от ПДЧ – меламин, 25 мм. за бюра и 18 мм. за останалите мебели
- кант ПВЦ – 2 мм. за плотове и врати и меламинов кант за останалите части
- цвят череша за всички мебели

1. Работно бюро със свързващ модул

- 1.1 Размер 160 x 130 x 74 см.
- 1.2 Размер 170 x 140 x 74 см.
- 1.3 Размер 180 x 160 x 74 см.

2. Помощно бюро

- 2.1. Помощно бюро с поставка за компютър
 - Размер – 90 x 70 x 74 см.
- 2.2. Помощно бюро
 - Размер – 90 x 70 x 74 см.

3. Контейнери

- 3.1 Размер – 40 x 50 x 62 см. – с едно чекмедже и една врата
- 3.2.Размер – 40 x 50 x 62 см. – с три чекмеджета

4. Стелажи с рафтове и врати

- 4.1. Размер - 80 x 41 x 76 см. – 2 рафта с две врати
- 4.2. Размер - 80 x 41 x 150 см. – 4 рафта с две врати
- 4.3. Размер - 80 x 41 x 182 см. – 5 рафта с две врати
- 4.4. Размер - 80 x 41 x 182 см. – 5 рафта с четири врати
- 4.5. Размер - 80 x 41 x 215 см. – 6 рафта с две врати
- 4.6. Размер – 40 x 41 x 150 см. – 4 рафта с една врата
- 4.7. Размер – 40 x 41 x 182 см. – 5 рафта с една врата

5. Гардероб

5.1. Единичен гардероб с тръба без рафтове
- Размер – 40 x 41 x 182 см.

5.2. Двоен гардероб с 2 рафта
- Размер – 80 x 41 x 182 см.
- Размер - 90 x 55 x 245 см.
- Размер - 120 x 55 x 210 см.
- Размер - 150 x 55 x 210 см.

5.3 Гардероб с вградена мивка
- Размер – 120 x 55 x 210 см. – с 2 рафта

6. Пепитер

- Размер – 60 x 40 x 40 см.

7. Банд

- Размер – 200 x 20 x 14 см.

8. Маса

11.1. Заседателна
- Размер – 210 x 90 x 74 см.
- Размер – 150 x 90 x 74 см.

11.2. Ниска
- Размер – 120 x 60 x 50 см.

9. Помощен шкаф за офис техника

- Размер 66 x 50 x 80 см.
- с две открити и две затворени с вратичка отделения за помощни материали
- на колела

Критерий за оценка на участниците – най-ниска цена
Обща прогнозна стойност за изработка, доставка и монтаж на офис мебели за 2 години – 50 000 лв. без ДДС.
Срок на доставката 3 /три/ работни дни след подадена от възложителя заявка.

Изготвил:

/В.Иванова/

Утвърдил:

/К.Мутафчийска/

- 1.Работно бюро със свързващ модул : 1.1. размер160 x 130 x 74 см.
всички размери 1.2. размер170 x 140 x 74 см.
1.3. размер180 x 160 x 74 см.

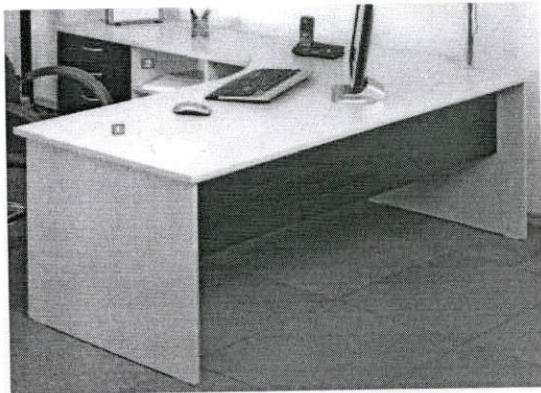

- 2.1. Помощно бюро с поставка за компютър : размер – 90 x 70 x 74 см.

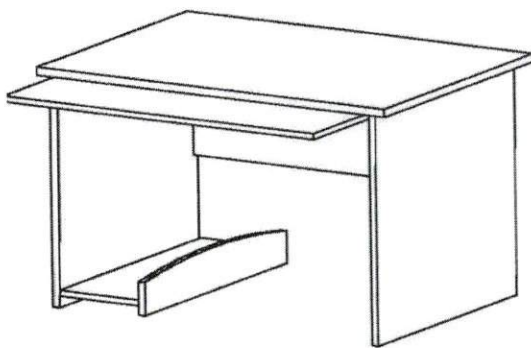

- 2.2. Помощно бюро: размер – 90 x 70 x 74 см.

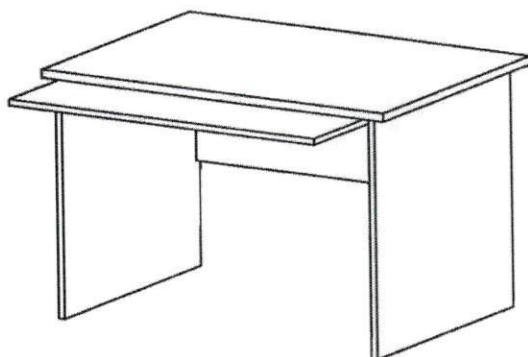

- 3.1. Контейнери: размер – 40 x 50 x 62 см. с едно чекмедже

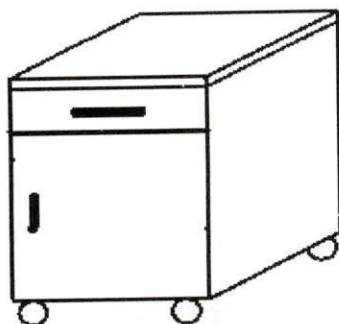

3.2. Контейнери: размер – 40 x 50 x 62 см. с три чекмеджета /снимката е примерна/



4.1 Стелажи : размер – 80 x 41 x 76 см.- 2 рафта с две врати

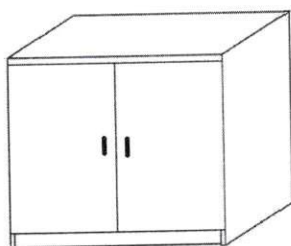

4.2. Стелажи : размер – 80 x 41 x 150 см. – 4 рафта с две врати

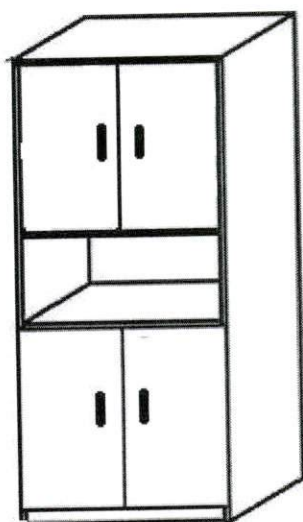

4.3. Стелажи : размер – 80 x 41 x 182 см. – 5 рафта с две врати

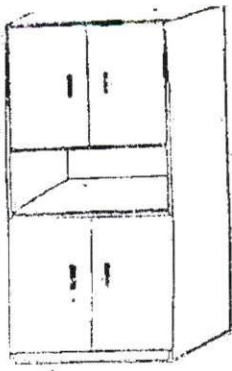

4.4. Стелажи : размер – 80 x 41 x 182 см. – 5 рафта с две врати

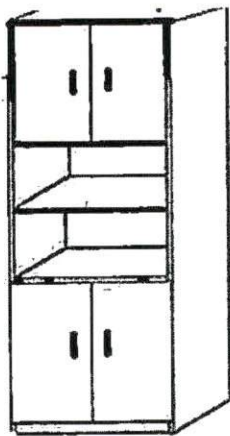

4.5. Стелажи : размер – 80 x 41 x 215 см. 6 рафта с две врати

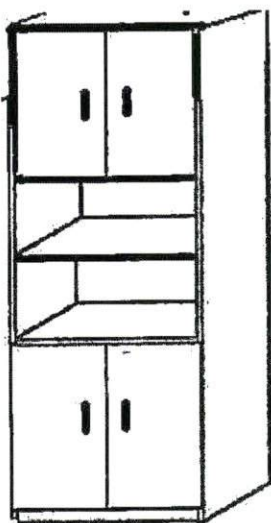

4.6. Стелажи : размер – 40 x 41 x 150 см. – 4 рафта с една врата

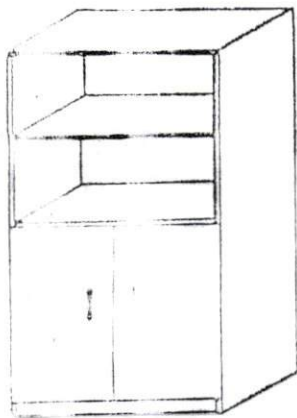

4.7. Стелажи : размер – 40 x 41 x 182 см. – 5 рафта с една врата

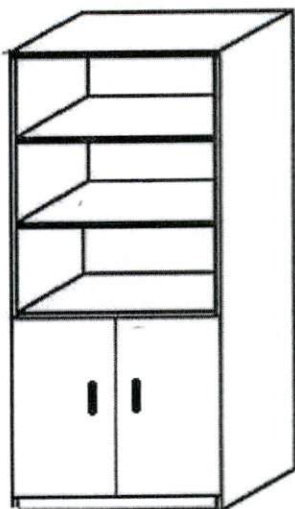

5.1. Единичен гардероб: размер – 40 x 41 x 182 см /снимката е примерна/



5.2. Двоен гардероб с 2 рафта

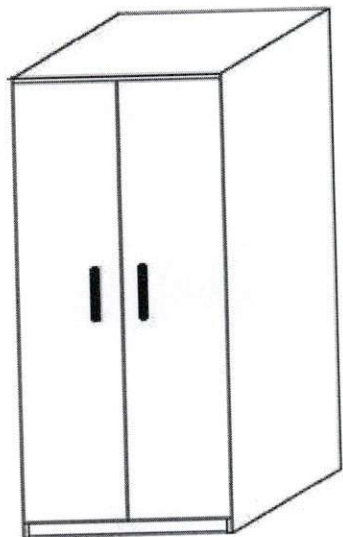

9. Помощен шкаф за офис техника



Забележка:

1. В офертите за работно бюро следва да се предвидят място за поставяне на компютър и изхвърлящ плот за клавиатура.
2. Стелажите и гардеробите следва да се изработят с цокъл, а не с крачета.
3. Заседателните маси следва да се предлагат, като комбинация от плоскости и Т-образни прахово боядисани метални крака.
4. Размерът на дълбочината на компютърните маси, следва да бъде – 750мм.

Заявената стока се доставя на следния адрес: София, Студентски град "Христо Ботев" ул. "8 ми декември".